

VIVIDAT+

VIVIDA INTERNATIONAL S.r.l. a socio unico-via Tura dal Fiume, 7 - 47892 Gualdicciolo - Rep. San Marino - Tel. +378 0549 911438 - E-mail: info@vividainternational.sm

Art. PLS001.10.BI D WN
PLS001.10.NE D WN
PLS001.10.BZ D WN
PLS001.10.MA D WN

PLS001.10.TI D WN
PLS001.10.PE D WN
PLS001.10.SA D WN

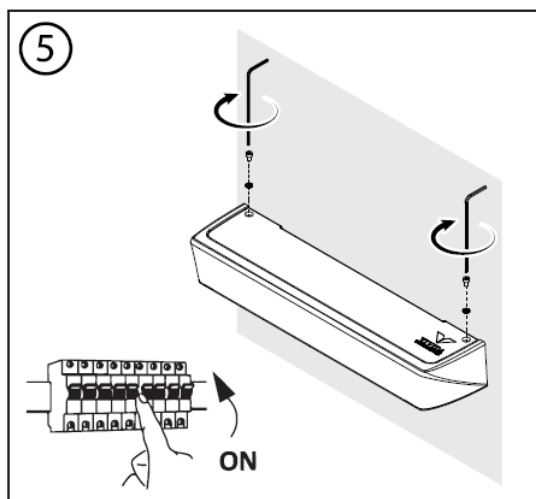
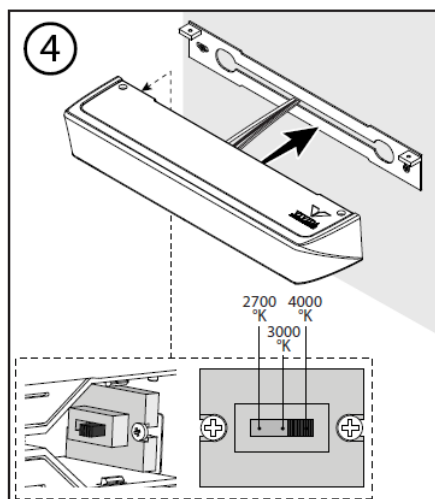
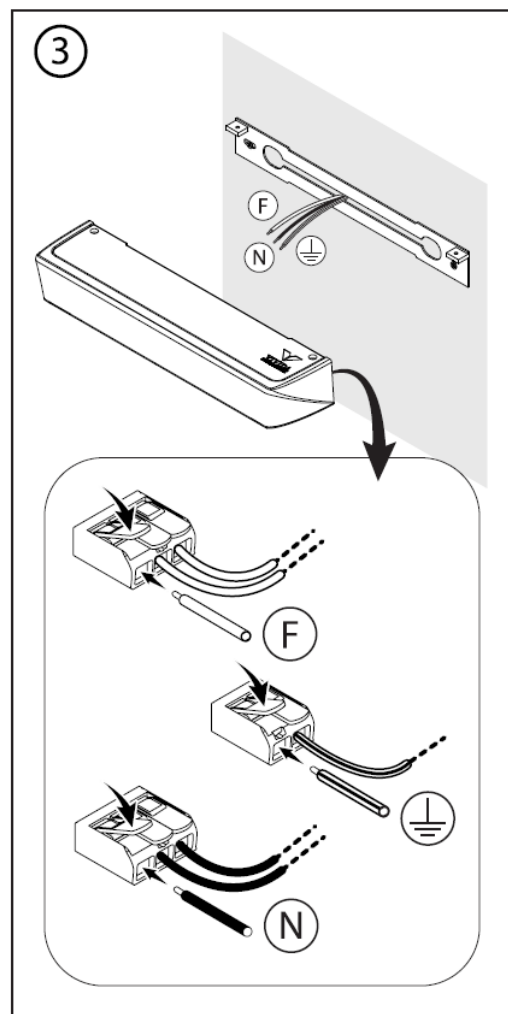
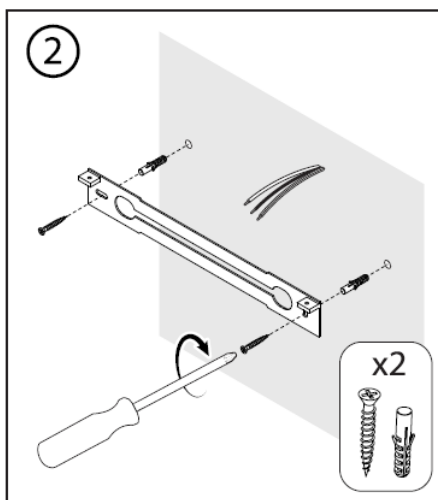
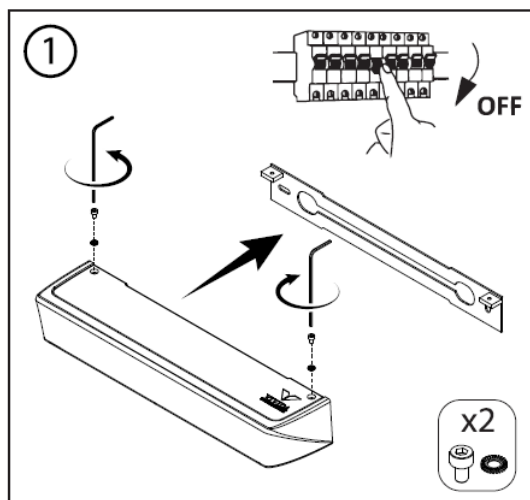

IT	F	UK	E	D	RU	PT	
Potenza	Puissance	Power	Potencia	Leistung	Ватт	Potência	24W
Luminosità	Lumen	Lumen	Lumenes	Lumen	Люмен	Lumen	2700K: 2500lm 3000K: 2800lm 4000K: 2700lm
Dimensioni	Dimensions	Size	Dimensiones	Groesse	Размер	Tamanho	309,45x72,5x47
Tensione	Tensión De Alimentación	Voltage	Voltaje	Spannung	Напряжение	Tensão	220-240V
Colore Temperatura	Température de Couleur	Color Temperature	Temperatura de color	Farbtemperatur	Цветовая температура	Temperatura de cor	2700K/3000K/4000K
Grado di Protezione	Protection IP	IP rating	Protección IP	Schutzart IP	Grau de proteção IP	IP	20
Fattore Di Potenza	Facteur De Puissance	Power Factor	Factor De Potencia	Der Leistungsfaktor	Коэффициент Мощности	Fator De Potência	>0.5
Durata-Ore	Durée-Heures	Lifetime-Hours	Duracion-Horas	Die Laufzeit-Stunden	Срок Службы	Duração Horas	50.000
Frequenza	Frèquence De Fonctionnement	Operating Frequency	Frecuencia De Funcionamiento	Die Betriebsfrequenz	Частота	Frequência	50/60Hz
Peso	Poids	Weight	Peso	Gewicht	вес	Peso	1.2Kg
CRI	IRC	CRI	IRC	CRI	CRI	CRI	80
Apparecchio Dimmerabile	Appareil Dimmable	Dimmable Fitting	Aparato con luz Regulable	Geraet ist Dimmbar	регулируемый	Regulável	TRIAC DIMMER
Materiale: Alluminio+PC	Matériaux: Aluminio+PC	Material: Aluminium+PC	Material: Aluminio+PC	Stoff: Aluminu+PC	Материал: алюминий+PC	Material: Alumínio+PC	



Italia	
1	Tutti i prodotti VIVIDA INTERNATIONAL sono realizzati in conformità alle normative e direttive europee.
2	Il prodotto alla fine della propria vita deve essere smaltito separatamente dai rifiuti urbani.
3	Attenzione, rischio scossa elettrica. La sorgente luminosa contenuta in questo apparecchio deve essere sostituita solo dal costruttore o dal suo servizio di assistenza o da personale altrettanto qualificato.
4	Questo prodotto contiene una sorgente luminosa di classe di efficienza energetica <E>.
United Kingdom	
1	All of VIVIDA INTERNATIONAL products are manufactured in compliance with the European regulations and directives.
2	At the end of its working life the product should be disposed of separately from urban waste.
3	Attention, risk electric shock. The light source contained in this device must be replaced only by the manufacturer or his customer service or by equally.
4	This product contains a light source of energy efficiency class <E>.
Deutschland	
1	Alle Produkten bei VIVIDA INTERNATIONAL erfüllen mit Europäischen Vorschriften und Richtlinien.
2	Am Ende Seiner Nutzungsdauer muss das Geraet vom Hausmuell getrennt entsorgt werden.
3	Aufmerksamkeit, GefährStromschlag. Die in diesem Gerät enthaltene Lichtquelle, muss nur vom Hersteller ersetzt werden, seinem Kundendienst oder von gleichwertigen Spezialisten, um Gefahren zu vermeiden.
4	Dieses Produkt enthält eine Lichtquelle der Energieeffizienzklasse <E>.
Espana	
1	Todos los productos VIVIDA INTERNATIONAL son realizados en conformidad con las normativas y directivas europeas.
2	Al final de su vida útil el producto debe ser eliminado por separado de los residuos urbanos.
3	Atención, riesgo de descargas eléctricas. La fuente de luz contenida en este dispositivo debe ser reemplazato desde el fabricante, desde su servicio de asistencia o desde personal calificado a fin de evitar peligros.
4	Este producto contiene una fuente luminosa de la clase de eficiencia energética <E>.
France	
1	Tous les produits VIVIDA INTERNATIONAL sont réalisés en accord avec les règlements et directives européennes.
2	Le produit en fin de vie doit être éliminé séparément des déchets urbains.
3	Attention, risque de choc électrique. La source de lumière contenue dans cet appareil doit être remplacée par le fabricant, son service à la clientèle ou par personnel qualifié équivalent afin d'éviter le danger.

4	Ce produit contient une source lumineuse de classe d'efficacité énergétique <E>.
Россия	
1	Вся продукция Vivida International произведена в соответствии с Европейским регламентом и директивами.
2	После окончания рабочей жизни продукции, она должна быть утилизирована отдельно от бытовых отходов.
3	Внимание, риск электрошока. Источник света, находящийся в этом приборе должен быть заменён только предприятием или службой работы с такими клиентами.
4	Этот продукт содержит источник света класса энергоэффективности <E>.
Portugal	
1	Todos os produtos VIVIDA INTERNATIONAL são fabricados em conformidade com os regulamentos e diretivas europeus.
2	No final da sua vida útil, o produto deve ser eliminado separadamente dos resíduos urbano.
3	Cuidado, risco de choque elétrico. A fonte de iluminação contida neste aparelho de iluminação deve ser substituída apenas pelo construtor, pelo seu centro de assistência ou por pessoal igualmente.
4	Este produto contém uma fonte de luz da classe de eficiência energética <E>.